

Schemata für die Durchführung des Sprechfunkverkehrs (Beispiele)

1. Gespräch als Einzelnachricht (normal zwischen Leitstelle und Fahrzeugfunker))

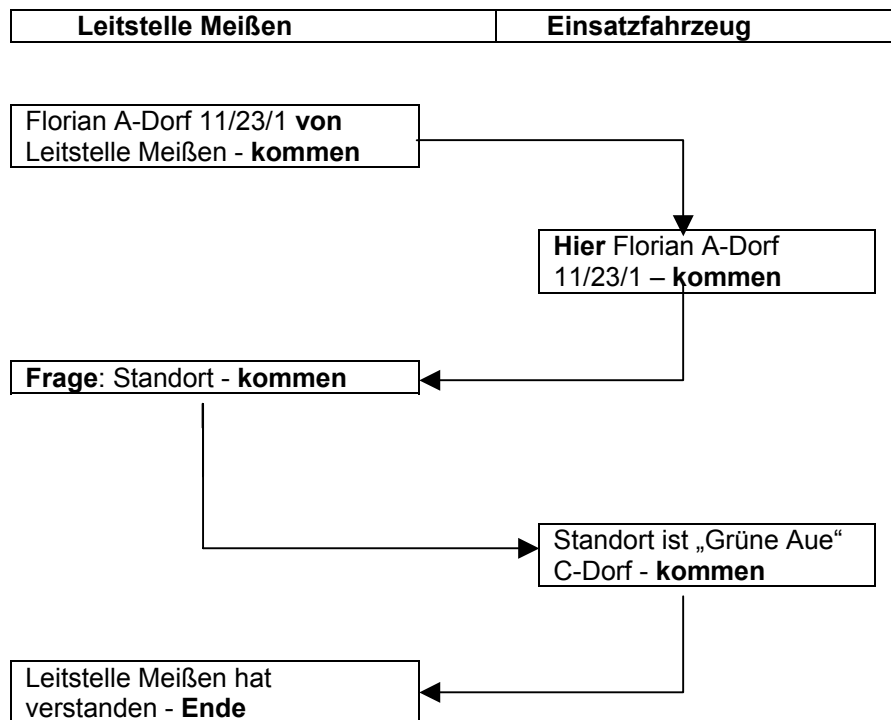

2. Gespräch als Einzelnachricht für Einsatzleiter

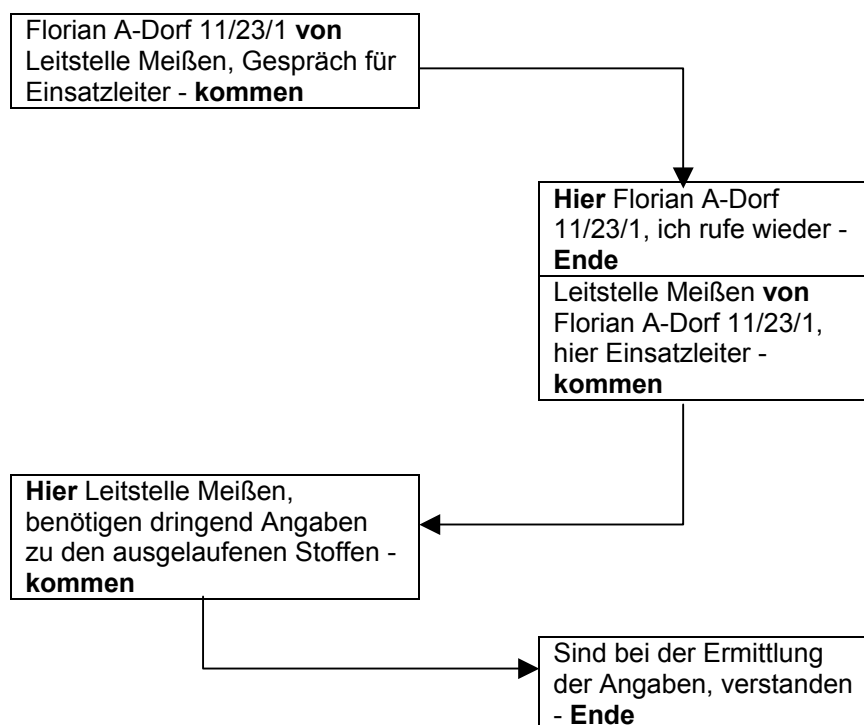

3. Gespräch an der Einsatzstelle (2 m-Band-Handsprechfunkgeräte)

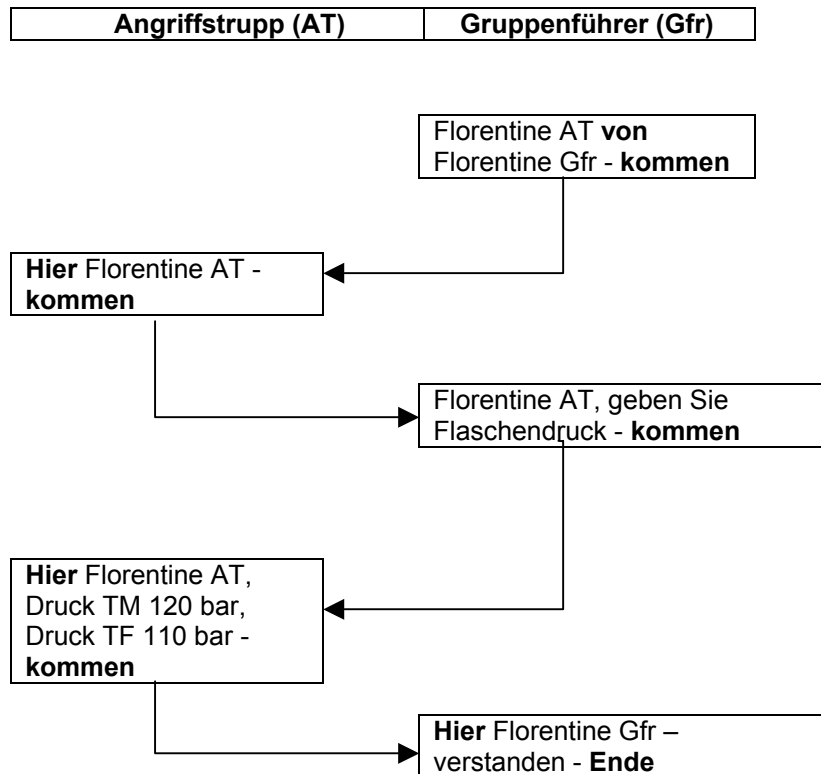

4. Durchsage als Einzelnachricht (normal)

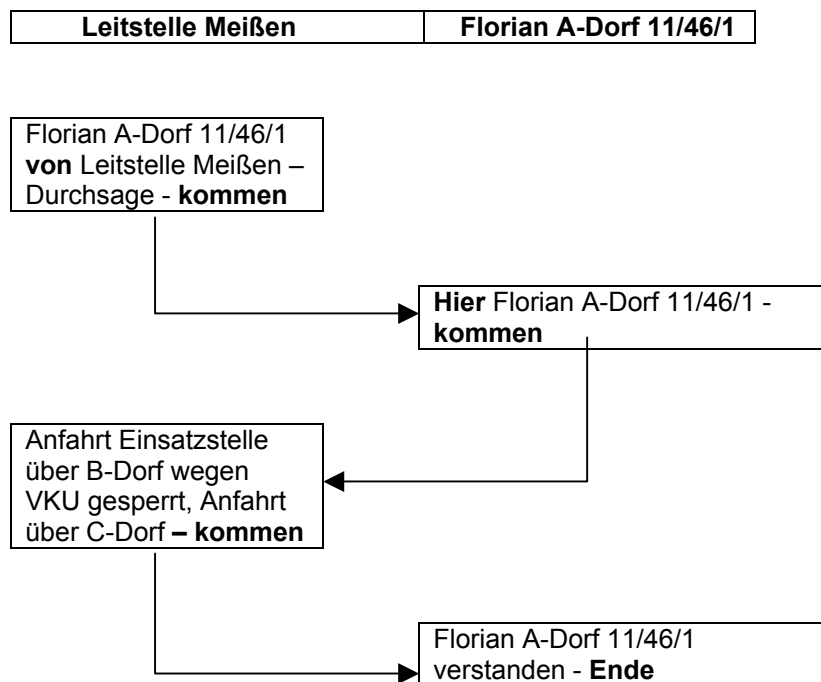

5. Mehrfachnachricht

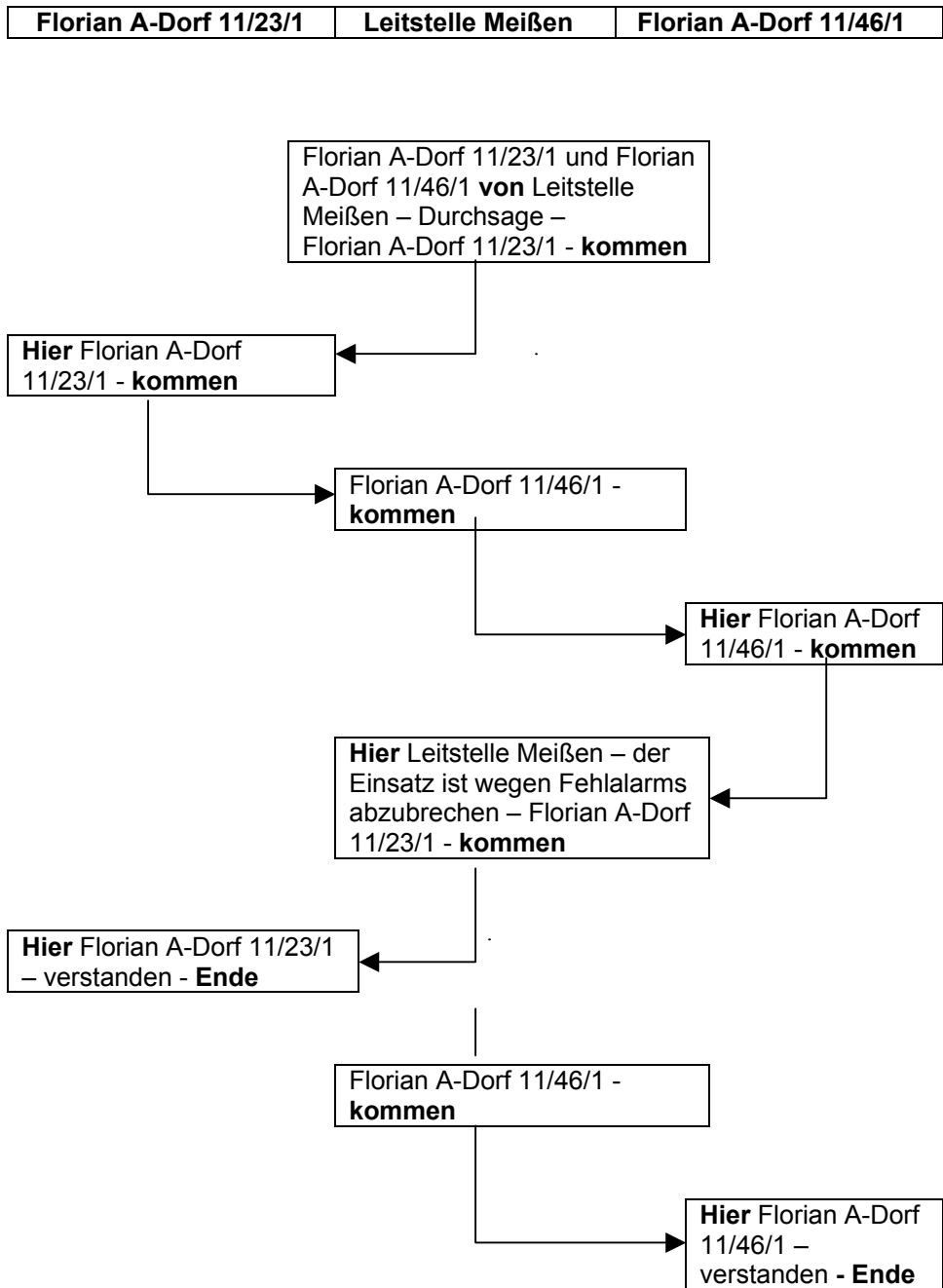

6. Sammel-Nachricht

Florian A-Dorf 11/23/1	Leitstelle Meißen	Florian A-Dorf 11/46/1
------------------------	-------------------	------------------------

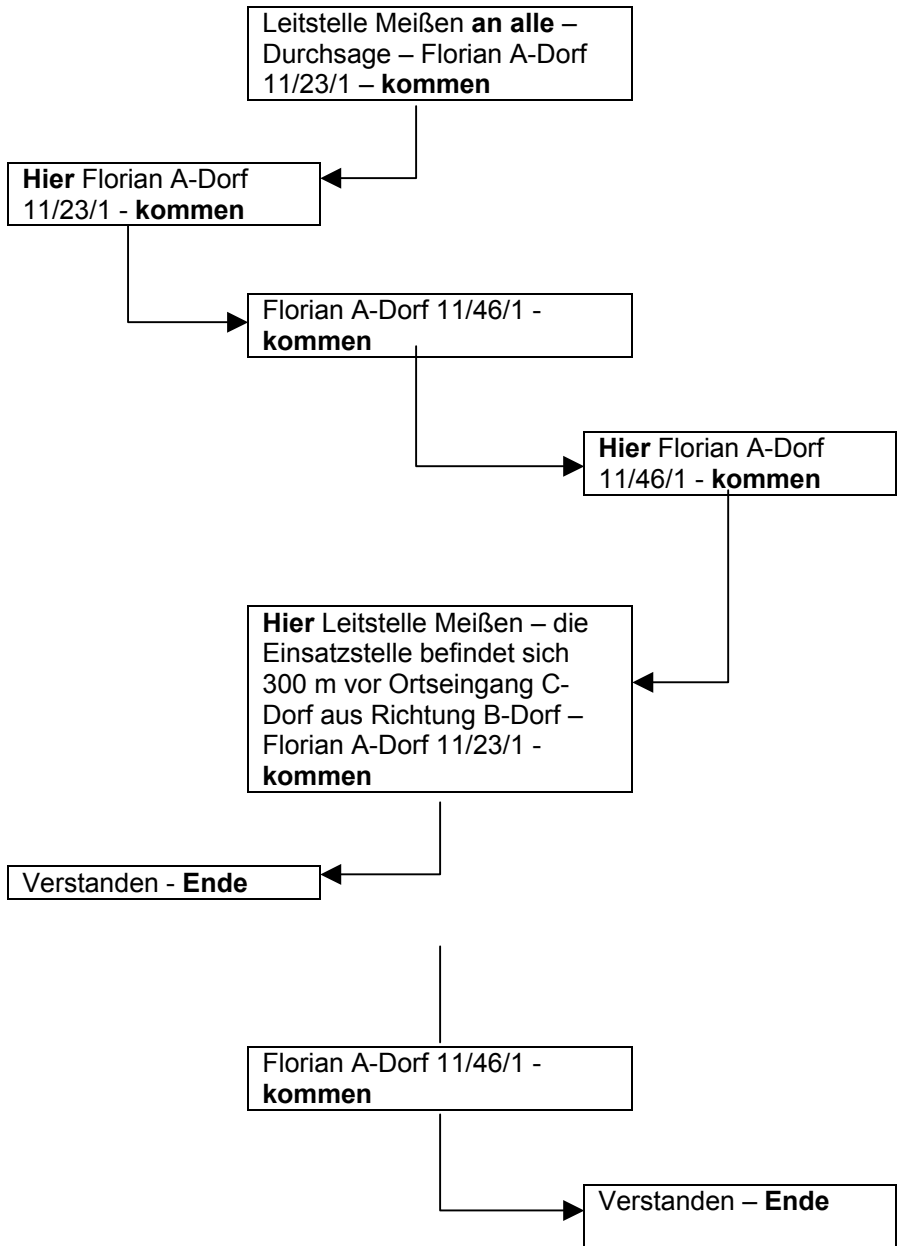

Erläuterung zu den Funkkennzahlen

Erste Teilkennzahl

Die erste zweistellige Teilkennzahl bezeichnet den Fachdienst und den Standort (Wache). Für den Brandschutz (hier: Feuerwehr) ist für die erste Ziffer eine **1** festgelegt. Die zweite Ziffer der ersten Teilkennzahl unterscheidet die Einheiten desselben Dienstes und/oder den Standort. In der Regel ist das ebenfalls eine **1**.

In der Regel führen die Feuerwehren als erste Teilkennzahl eine **11**.

Zweite Teilkennzahl

Die zweite zweistellige Teilkennzahl unterscheidet die Benutzerkategorien nach folgender Gliederung:

Kennzahl	Typ
10-19	Führung und Versorgung
20-29	Tank- und Pulverlöschfahrzeuge
30-39	Hubrettungsfahrzeuge
40-49	Löschgruppen- und Tragkraftspritzenfahrzeuge
50-59	Rüst- und Gerätewagen
60-69	Schlauchwagen, Wechselladerfahrzeuge
70-79	Sonstige Fahrzeuge
80-89	Rettungsdienstfahrzeuge
90-99	ABC-Gefahrenabwehr
00	Ortsfeste Funkanlagen

Dritte Teilkennzahl

Die dritte Teilkennzahl dient der Unterscheidung von Fahrzeugen gleichen Typs der Benutzerkategorie. Sie kann ein- oder zweistellig sein. Die dritte, einstellige Teilkennzahl dient der laufenden Nummerierung der Fahrzeuge zur Unterscheidung mehrerer Fahrzeuge gleicher Gruppe und gleichen Typs.

Beispiele

Florian Weinböhl 11/44/1	1. LF 16 der FF Weinböhl (hier LF 16/12)
Florian Weinböhl 11/44/2	2. LF 16 der FF Weinböhl (hier LF 16 W 50)

Florentine Weinböhl 11/44/11	1. Hfg des 1. LF 16 der FF Weinböhl
Florentine Weinböhl 11/44/22	2. Hfg des 2. LF 16 der FF Weinböhl

Für Handsprechfunkgeräte des 2-m-Wellenbereiches sind funktionsbezogene Kennungen günstiger:

Florentine Weinböhl LF 16
Florentine Weinböhl Tanklöschfahrzeug

Florentine Weinböhl Angriffstrupp
Florentine Weinböhl Gruppenführer

Florentine Abschnittsleiter 1
Florentine Weinböhl Gruppenführer

