

Wankelstraße 12, 41352 Korschenbroich (Glehn)

Tel.: 02182/8548-0 Fax: 02182/8548-48 E-Mail: info@but-gmbh.de

Produktinformation

BT15476

Abgleichhinweise

Werkseitig wurde für das 2m- und 4m-Band eine breitbandige Voreinstellung mit Schwerpunkt auf jeweils Unterbandmitte vorgenommen.

Nach Einbau der Anlage ins Fahrzeug kann jedoch ein Feinabgleich erforderlich sein.

C3 und C4 für 4m wechselweise so einstellen, bis maximaler Vorlauf u. minimaler Rücklauf erreicht sind. Vorgang solange wiederholen, bis keine Verbesserung mehr eintritt. Mit C3 beginnen.

Bei Duplex-Betrieb zwischen Unter- und Oberband ausmitteln.

Beim 2m-Abgleich (C1 und C2) ist entsprechend vorzugehen. Anfang mit C1.

Den Abgleich behutsam und in kleinen Schritten durchführen; ein grobes Verstimmen des Anpassgeräts wird so vermieden.

Feste Einstellungen für Tetra, kein weiterer Abgleich erforderlich.

Geeignetes Abgleich-Werkzeug

Kunststoffschaft
Ø innen 3mm
kurze Metall-Klinge
d=0,4mm
b=2,25mm

auf Bestellung lieferbar.

Art.Nr. BT02915



16V Antennenanlage für 2m BOS, 4m BOS, TETRA 25 (380...400 MHz), D-Netz, E-Netz, UKW-Radio und GPS

Strahlerlänge 575 mm
Neigung 72°
Montage Dach hinten

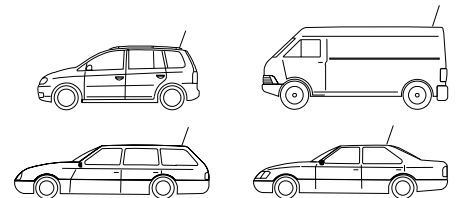

Weitere Merkmale:

Vertikale Bauhöhe Strahler mit Fuß: 590 mm

HF-Leitung RG 223/U, feste Länge: 2,445 m
Koaxial, doppelt geschirmt, 50 Ohm

Gleichspannungsentkoppelter, passiver UKW-Radio-Anschluss. Der Einsatz einer Radiostummschaltung bei Sendebetrieb wird empfohlen.

Separater Anschluß für GSM 900 / 1800 am Antennenfuß

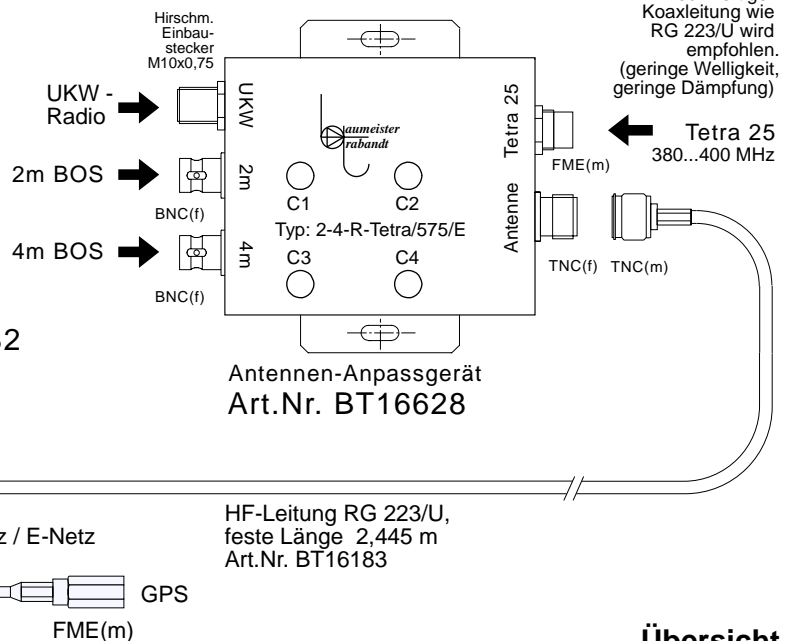

Die Verwendung hochwertiger Koaxleitung wie RG 223/U wird empfohlen. (geringe Welligkeit, geringe Dämpfung)

Tetra 25 380...400 MHz

Antennenfuß Art.Nr. BT16182

Sechskantmutter M14 x 0,75 mit umlaufendem Zahnkranz

Schlüsselweite 17 mm

Drehmoment 8Nm ±0,5

SMA(m) SMA(f)

D-Netz / E-Netz

SMA(f)

GPS

FME(m)

Antennen-Anpassgerät Art.Nr. BT16628

HF-Leitung RG 223/U, feste Länge 2,445 m Art.Nr. BT16183

**16V Antennenanlage
für 2m BOS, 4m BOS,
TETRA 25 (380...400 MHz),
D-Netz, E-Netz,
UKW-Radio und GPS**

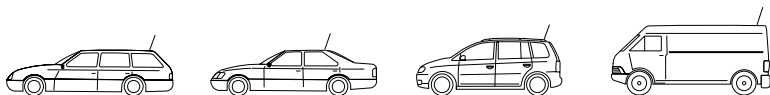

Strahlerlänge 575 mm
Neigung 72°
Montage Dach hinten

Dieser Antennenfuß (Art.Nr. BT16182) ist ausgerüstet mit einem GPS-Signalverstärker. (Frequenz: 1575,42 MHz)

Die erforderliche Betriebsspannung von +5V / 30 mA wird über den Innenleiter der GPS-Leitung eingespeist.

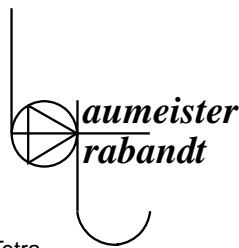

Strahler 575 Tetra BT12N02050

Gewindeinsatz M5 zur Aufnahme des Antennenstrahlers 575 Tetra

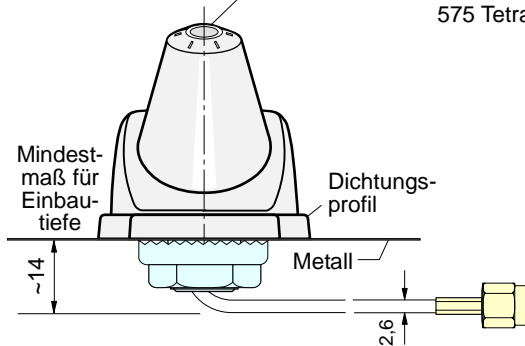
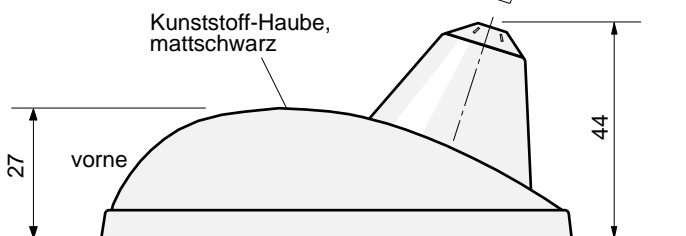

**Antennenfuß, montiert
Ansicht von hinten**

**Antennenfuß,
Seitenansicht**

Maßangaben in mm

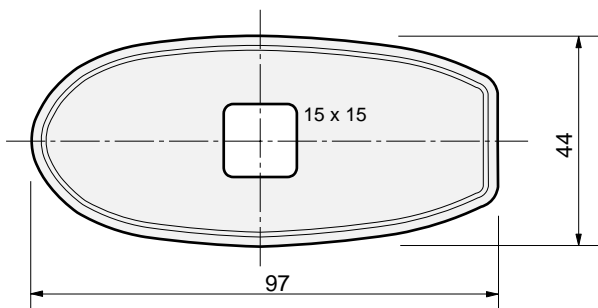
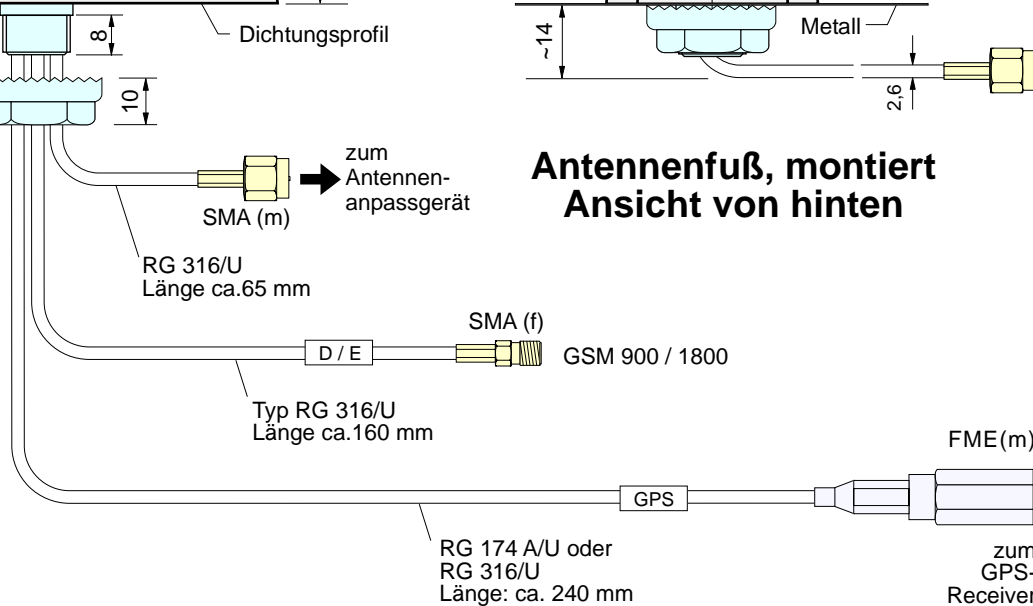

**Ansicht von unten
auf das Dichtungsprofil**

Montageöffnung

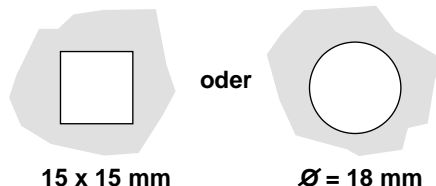

Auf einwandfreie Masseverbindung achten !

Lack im Aufsetzbereich des Zahnkranzes sorgfältig entfernen und blanke Fläche mit Kupferpaste vor Korrosion schützen.



16V Antennenanlage für 2m BOS, 4m BOS, TETRA 25 (380...400 MHz), D-Netz, E-Netz, UKW-Radio und GPS

Strahlerlänge
575 mm

Neigung 72°

Montage
Dach hinten

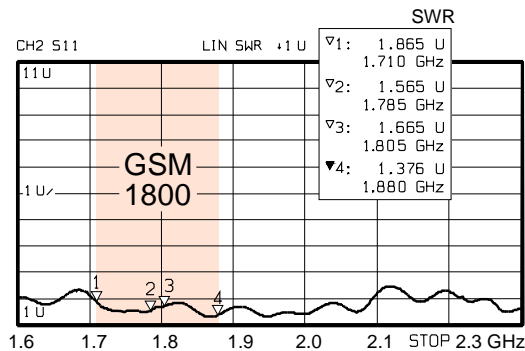
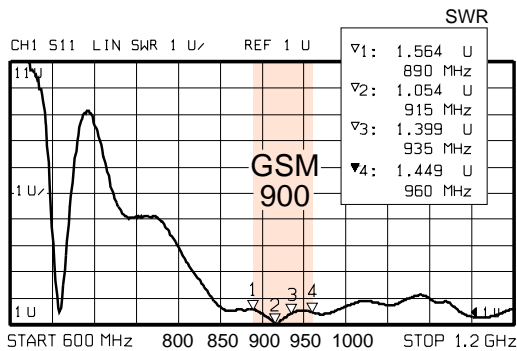
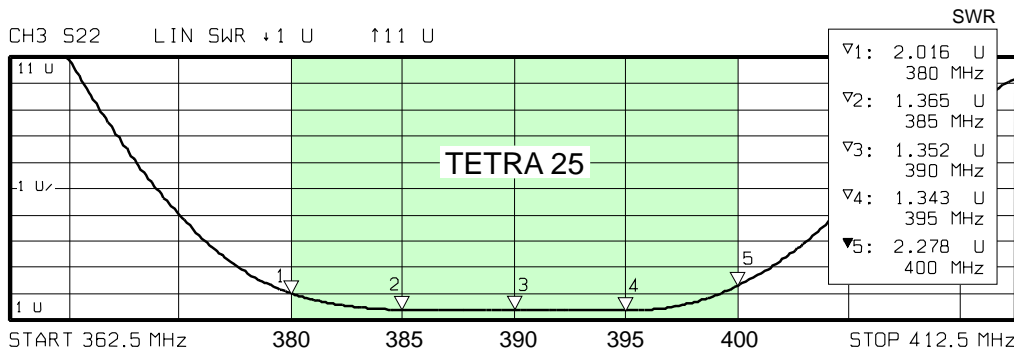
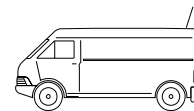
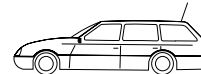
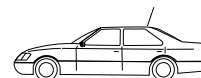
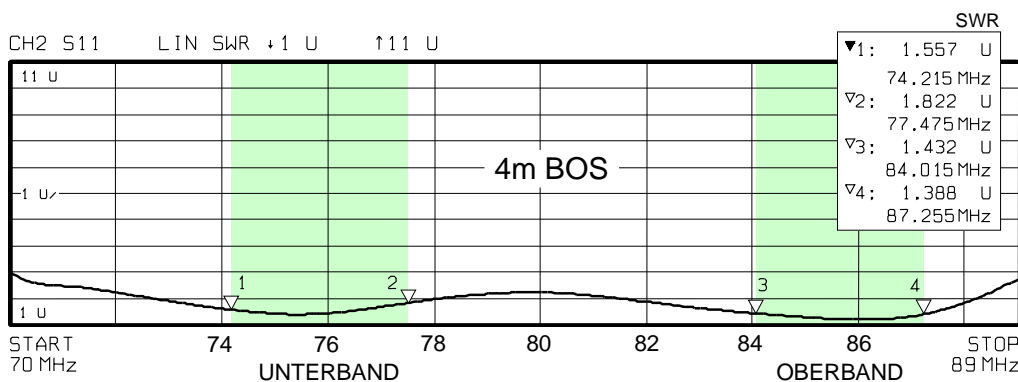
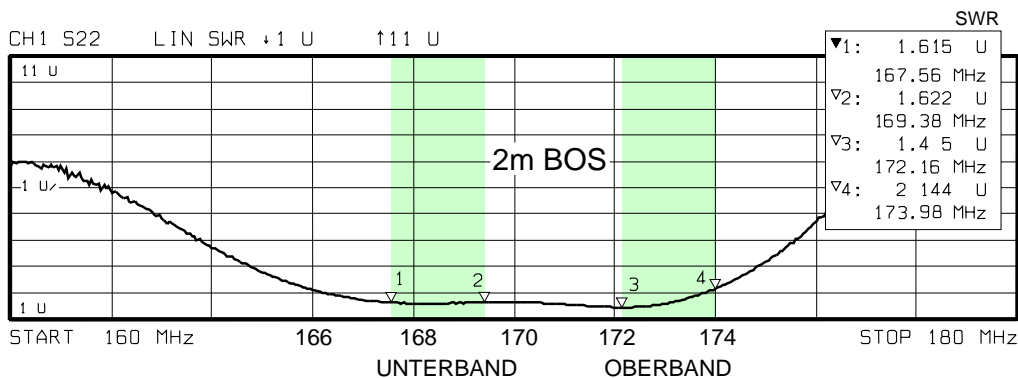

Date: 29.MAR.06 15:31:37 SCHU / EWA

R & S Vector Network Analyzer "ZVRE" 10Hz...4GHz

Kurvenverlauf jeweils typisch, Abweichungen möglich. Meßwerte u.a. abhängig von Einbauort der Antenne am Fahrzeug, von der Ausführung der Masseverbindung zwischen Antennenfuß und Fahrzeugdach sowie von der Einstellung des Anpassgeräts.